

Sur-mesure
10 JOURS
départ usine

Couleurs
10 JOURS
départ usine



THXP



TMXP

LES ATOUTS DE FASSANE PREMIUM

- Le plus fort rayonnement : pour un bien-être identique au chauffage central.
- Idéal dans les grands volumes à chauffer.
- Programmable en option avec **Premium System**, système de programmation courant porteur pour toute la maison.
- Régulation discrète et à portée de main.
- Existe en faible largeur (30 cm) pour des solutions « gain de place ».
- Système de fixation pivotant pour une installation et un entretien facilités.

DESCRIPTIF DE BASE

- Radiateur électrique à fluide hydractif en acier installation verticale.
- Tubes émetteurs plats verticaux (section 70 x 11 mm).
- Collecteurs ronds Ø 38 mm horizontaux, épaisseur 1,5 mm.
- Jous latérales métalliques galbées dans la couleur du radiateur.
- Système de fixation breveté avec charnière en acier dans la couleur du radiateur.
- Traitement de surface par bains de cataphorèse et finition par revêtement en poudre époxy/polyester.
- Teinte de base blanc 603 (RAL 9016).
- Fluide : huile minérale inaltérable, haute performance.
- Résistance électrique thermoplongeante à coupe-circuit automatique.
- Au dos du radiateur, embase permettant l'intégration en option d'une cassette réceptrice **Premium Insert** pour programmation courant porteur.

Sur Fassane Miroir

- Miroir en pieds à bords biseautés, dimensions 180 x 29 cm.
- Miroir (non chauffant) livré monté sur le radiateur.

FABRIQUÉ EN FRANCE

OPTIONS POSSIBLES

COULEUR voir p. 70
Vaste choix de teintes
(Trendy, Métal Look, Universal)



REGULATION DE BASE (THXP, TMXP)

Régulation positionnée à portée de main, sur le côté du radiateur, comprenant les fonctions :

- Thermostat d'ambiance électronique Cat. C, gradué en degré, avec bague d'étalonnage.
- Programmation centralisée possible par fil pilote 6 ordres (Confort, Eco, abaissements - 1°C et - 2°C, Hors gel, Arrêt).
- Sélecteur de mode 5 positions (Confort, Réduit, Hors gel, Arrêt, Auto).
- Capot de protection translucide et verrouillable.
- Limiteur thermique de sécurité.



ACCESSOIRES

- Divers accessoires voir p. 61.

PROGRAMMATION

Programmation possible par courant porteur X2D avec le rajout en accessoire de l'équipement **Premium System** voir p. 48.



Centrale Courant Porteur
Centrale de programmation **Premium Box** courant porteur 3 zones X2D, réf. HP-101.



Récepteur intégré
Récepteur intégré **Premium Insert** courant porteur X2D, réf. HP-102.

★ **Best Seller** : conseillé en stock chez nos distributeurs

| TEINTE DE BASE : BLANC | | COULEUR  10 jours départ usine | | Dimensions hors tout | | Puissance (W) | Nombre d'éléments | Poids (kg) |
|------------------------|-------------|--|-------------|----------------------|-------|---------------|-------------------|------------|
| Référence | Prix (€ HT) | Référence | Prix (€ HT) | H(mm) | L(mm) | | | |

THXP Fassane Premium Vertical *

Cat. C - Classe II  - IP 44 - IK09 - LABEL PROMOTELEC - Vivrêlec  - CE

| | | | | | | | | |
|----------------|--|---------------|--|------|-----|------|----|------|
| THXP-075-150 | | THXP-075-150C | | 1517 | 375 | 750 | 5 | 24,0 |
| THXP-075-200 | | THXP-075-200C | | 2017 | 301 | 750 | 4 | 26,0 |
| THXP-100-180 | | THXP-100-180C | | 1817 | 449 | 1000 | 6 | 32,0 |
| ★ THXP-100-200 | | THXP-100-200C | | 2017 | 375 | 1000 | 5 | 31,0 |
| THXP-100-220 | | THXP-100-220C | | 2217 | 301 | 1000 | 4 | 29,0 |
| THXP-125-200 | | THXP-125-200C | | 2017 | 523 | 1250 | 7 | 40,0 |
| THXP-125-220 | | THXP-125-220C | | 2217 | 449 | 1250 | 6 | 39,0 |
| THXP-150-180 | | THXP-150-180C | | 1817 | 597 | 1500 | 8 | 40,0 |
| THXP-150-200 | | THXP-150-200C | | 2017 | 597 | 1500 | 8 | 44,0 |
| THXP-150-220 | | THXP-150-220C | | 2217 | 523 | 1500 | 7 | 44,0 |
| ★ THXP-200-200 | | THXP-200-200C | | 2017 | 745 | 2000 | 10 | 53,0 |
| THXP-200-220 | | THXP-200-220C | | 2217 | 671 | 2000 | 9 | 53,0 |

TMXP Fassane Miroir Premium*

Cat. C - Classe II  - IP 44 - IK09 - LABEL PROMOTELEC - Vivrêlec  - CE

| | | | | | | | | |
|--------------|--|---------------|--|------|-----|------|---|------|
| TMXP-100-180 | | TMXP-100-180C | | 1817 | 745 | 1000 | 6 | 44,0 |
|--------------|--|---------------|--|------|-----|------|---|------|

* Produits assujettis à une éco-contribution de 0,84 € HT par appareil.

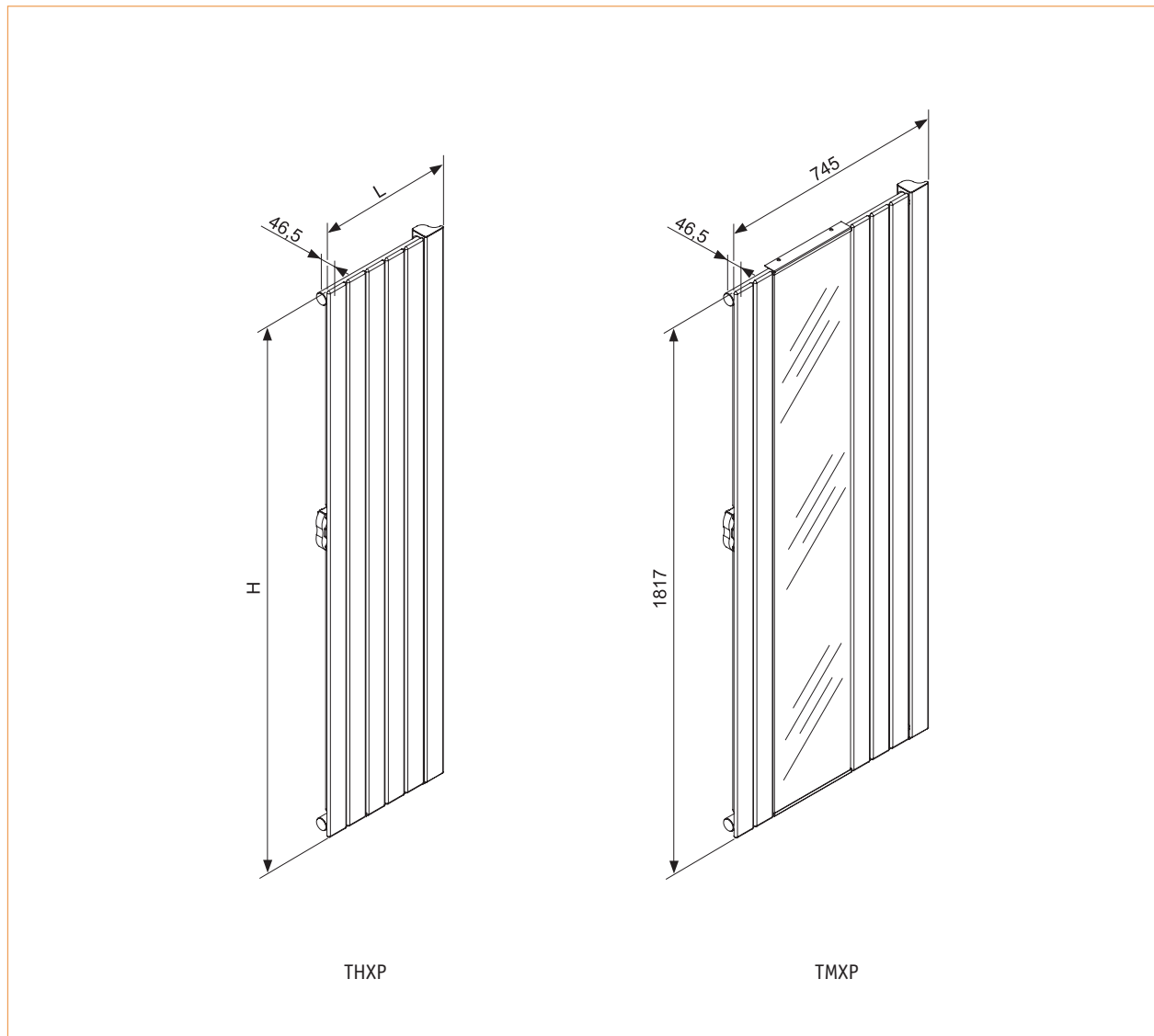

THXP

TMXP

SAILLIE AU MUR

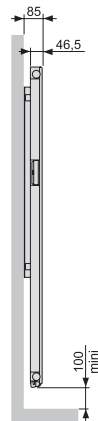

HABILLAGE LATÉRAL

Joues latérales en métal qui habillent les côtés de Fassane Premium (vertical et Miroir), livrées de base, dans la teinte du radiateur.



FIXATIONS DE BASE

- Système de pose exclusif breveté avec gabarit métallique et principe de charnières.

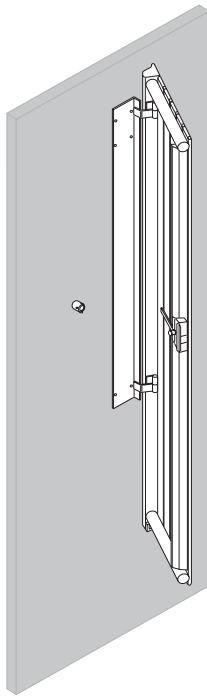

Gain de temps à la pose, facilité de montage.

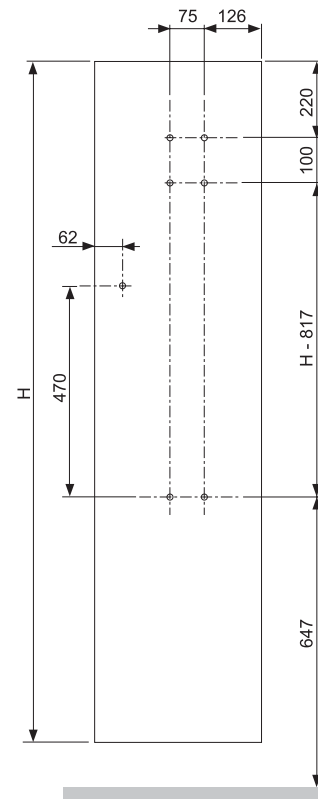

DIVERS ACCESSOIRES Voir dimensions détaillées p. 46



Metal Look



0522 • Sand Quartz



0523 • Beige Quartz



0529 • Brown Quartz



0528 • Orange Quartz



0526 • Red Quartz



0527 • Stone Quartz



0524 • Green Quartz



0525 • Blue Quartz



0542* • Titane



0530 • Anthracite



0543 • Volcanic



0536* • White Aluminium



0541* • Grey Aluminium



0891* • Inox Look

Trendy



0846 • Spring Green



0849 • Ivory



0806 • NCS-S-0530-Y30R



0847 • Dark Brown



0852 • NCS-S-2010-G60Y



0853 • NCS-S-0520-R90B



0851 • NCS-S-2055-B10G



0848 • Dark Purple



0850 • NCS-S-2065-R20B



0835 • NCS-S-0520-R

Malgré tout le soin apporté à la fabrication de ce nuancier et à la mise en peinture de nos radiateurs, de légères différences d'aspect peuvent être observées suivant les séries de radiateurs en fabrication, ou bien par rapport à d'autres supports de références couleurs (céramique, papier, métal...).

Whilst every care is taken with quality control in the painting process of colour tones, small variations may occur between different production runs, and when comparing colours on different reference materials (ceramic, paper, metal...).

Trotz äußerster Sorgfalt bei der Herstellung dieser Farbkarte als auch beim Lackiervorgang unserer Heizkörper sind leichte Farbabweichungen, je nach Fertigungsserie und gegenüber anderen Farbträgern (Keramik, Papier, Metall, ...), möglich.

Ondanks de grote zorg die is besteed aan de productie van deze kleurenkaart en de continue kwaliteitscontrole bij het coaten van de radiatoren, kunnen kleine kleurnuances ontstaan in de radiatoren onderling en in vergelijking tot ander referentiemateriaal (keramiek, papier, metaal ...).

Universal



0692 • Edelweiss



0605* • RAL 9010



0754* • Pergamon



0685 • Jasmin



0800* • RAL 9001



0567* • RAL 1013



0801 • NCS-S-0520-Y20R



0802 • NCS-S-0530-Y10R



0539* • RAL 1023



0730* • Natura



0726* • Flamingo



0780* • Bahama



0572* • RAL 9002



0729* • Agaïs



0728* • Greenwich



0731* • Calypso



0813 • NCS-S-1030-R80B



0535* • RAL 5017



0815* • RAL 5002



0695 • Chinchilla



0784* • Manhattan



0740* • RAL 7016



0666 • RAL 9017



0741* • RAL 9005



0738* • RAL 8017

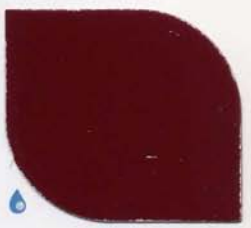

0757* • RAL 3003



0733* • RAL 3000



0603* • RAL 9016

Teinte de base
Standardfarbe
Standard colour
Basiskleur

Z22110



NOTICE D'UTILISATION
 INSTRUCTION FOR USE
 BEDIENUNGSANLEITUNG
 AVVERTENZE D'USO
 GEBRUIKSAANWIJZING
 INSTRUCCIONES DE USO
 INSTRUÇÕES DE UTILIZAÇÃO



| | | |
|--|--|--|
| | F | Emplacement et raccordement du radiateur P 2 |
| | | Règles d'installation P 3 |
| | | Fonctionnement de la régulation électronique P 4 |
| | | Pour connaître et profiter au mieux de votre radiateur Acova P 10 |
| | | Conseils d'entretien P 11 |
| | | Vérifications en cas de non fonctionnement ou d'anomalies P 11 |
| | | SAV (service après vente) P 12 |
| | | Garantie P 12 |
| | Réglementation environnementale P 12 | |
| | GB | Radiator location and connection P 14 |
| | | Installation instructions P 15 |
| | | Operating the electronic control P 16 |
| | | Additional information to optimise use of your Acova radiator P 22 |
| | | Maintenance tips P 23 |
| | | Chechs in the event of operational failure or anomalies P 23 |
| | | After-sales service P 24 |
| | Guarantee P 24 | |
| | Environmental regulations P 24 | |
| | D | Aufstellen und Anschließen des Heizkörpers P 26 |
| | | Einbauregel P 27 |
| | | Betrieb der elektronischen Regelung P 28 |
| | | Um von allen Vorteilen Ihres Acova-Heizkörpers zu profitieren P 34 |
| | | Pfleghinweise P 35 |
| | | Betriebsstörungen P 35 |
| | | Kundendienst P 36 |
| | Garantie P 36 | |
| | Umweltschutzvorschriften P 36 | |
| | I | Sistemazione e collegamento del radiatore P 38 |
| | | Modalità di installazione P 39 |
| | | Funzionamento della regolazione elettronica P 40 |
| | | Per conoscere e utilizzare al meglio il radiatore Acova P 46 |
| | | Consigli di manutenzione P 47 |
| | | Controlli da effettuare in caso di mancato funzionamento o di anomalie P 47 |
| | | Servizio Assistenza P 48 |
| | Garanzia P 48 | |
| | Regolamentazione ambientale P 48 | |
| | NL | Installe en aansluiting van de radiator P 50 |
| | | Installatievoorschrift P 51 |
| | | Functioneren van de elektronische regeling P 52 |
| | | Om kennis te maken met uw Acova radiator en er zo goed mogelijk van te profiteren P 58 |
| | | Adviezen voor het onderhoud P 59 |
| | | Controles ingeval van een niet functioneren of afwijkingen P 59 |
| | | KS (klantenservice) P 60 |
| | Garantie P 60 | |
| | Milieuregeling P 60 | |
| | SP | Emplazamiento y conexión del radiador P 62 |
| | | Regla de instalación P 63 |
| | | Funcionamiento de la regulación electrónica P 64 |
| | | Para conocer y aprovechar al máximo su radiador Acova P 70 |
| | | Consejos de mantenimiento P 71 |
| | | Controlli da effettuare in caso di mancato funzionamento o di anomalie P 71 |
| | | Servicio posventa P 72 |
| | Garantía P 72 | |
| | Normativa medioambiental P 72 | |
| | P | Localização e ligação do radiador P 74 |
| | | Regras de instalação P 75 |
| | | Funcionamento da regulação electrónica P 76 |
| | | Para conhecer e aproveitar ao máximo o seu radiador Acova P 82 |
| | | Conselhos de manutenção P 83 |
| | | Verificação em caso de não funcionamento ou anomalia P 83 |
| | | Serviço de Assistência Técnica P 84 |
| | Garantia P 84 | |
| | Regulamentação ambiental P 84 | |

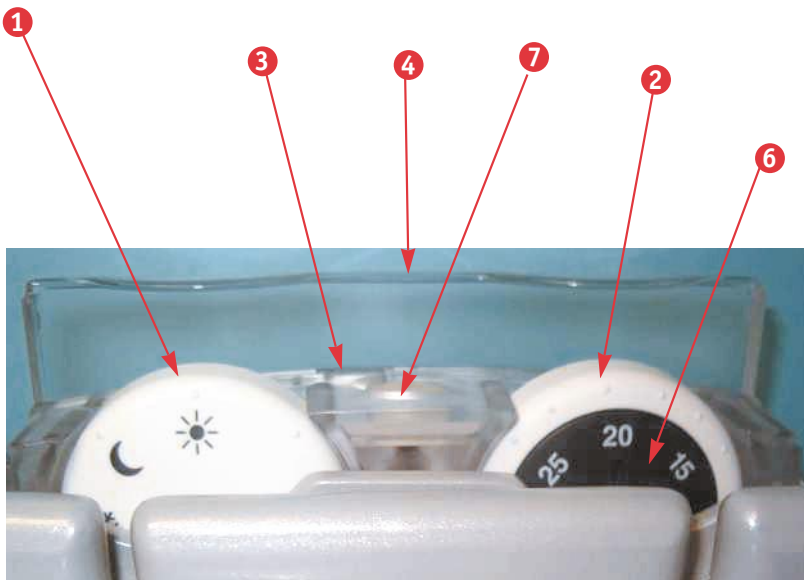

ÉTIQUETTE SIGNALÉTIQUE

TECHNICAL LABEL - GERÄTESCHILD - ETICHETTA SEGNALETICA
 KENPLAATJE - ETIQUETA DESCRIPTIVA
 ETIQUETA DE IDENTIFICAÇÃO DO PRODUTO



Type d'appareil - Model type
 Gerätetyp - Tipo di apparecchio
 Type apparaat - Tipo de aparata
 Tipo de aparelho

N° de série OF - Serial number
 Seriennummer - N° di fabbricazione OF
 Seriennummer - Número de fabricación
 Número de fabrico

Madame, Monsieur

Nous vous remercions d'avoir choisi ce radiateur Acova. Elaboré avec le plus grand soin selon notre charte qualité, nous vous en souhaitons une entière satisfaction.

Pour profiter pleinement de toutes ses possibilités, nous vous invitons à lire attentivement cette notice et à la conserver à proximité de votre appareil.

Merci de votre confiance.

Cet appareil n'est pas prévu pour être utilisé par des personnes (y compris les enfants) dont les capacités physiques, sensorielles ou mentales sont réduites, ou des personnes dénuées d'expérience ou de connaissance, sauf si elles ont pu bénéficier, par l'intermédiaire d'une personne responsable de leur sécurité, d'une surveillance ou d'instructions préalables concernant l'utilisation de l'appareil.

Il convient de surveiller les enfants pour s'assurer qu'ils ne jouent pas avec l'appareil.

IMPORTANT : Cet appareil ne doit jamais être installé avec son boîtier d'alimentation en position Haute.

Le boîtier ne doit pas reposer sur le sol.

Prévoyez tout simplement des cales lors de l'installation.

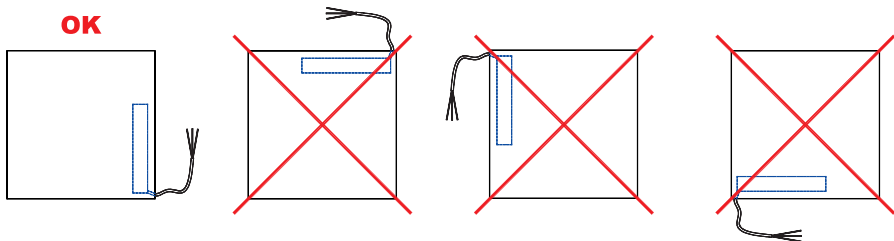

ATTENTION : votre appareil est muni d'une régulation électronique intégrée, nous dégageons toute responsabilité en cas d'utilisation avec des centrales de commande par coupure de tension d'alimentation (consulter la notice de votre centrale)

AVERTISSEMENT : afin d'éviter une surchauffe, **NE PAS COUVRIR** l'appareil de chauffage.

Emplacement et raccordement du radiateur

Emplacement :

Pour profiter pleinement de votre appareil et pour votre plus grand confort, nous vous recommandons :

- de réaliser l'installation si possible à proximité des emplacements à fortes déperditions (fenêtres, portes...)
- de disposer tout objet (meubles, fauteuils) au minimum à 50 cm environ de la face avant de l'appareil pour favoriser la circulation de l'air.
- de positionner le bas de l'appareil au minimum à 10 cm du sol.
- de laisser au minimum 10 cm entre le haut de l'appareil et une tablette.
- l'appareil de chauffage ne doit pas être placé juste en dessous d'une prise de courant.
- d'utiliser des vis de fixation adaptées à la nature de votre mur.

Raccordement :

Les caractéristiques techniques de votre radiateur Acova sont indiquées sur son étiquette signalétique.

Merci d'en prendre note préalablement à toute demande d'intervention SAV.

Le raccordement au réseau électrique doit être effectué en respectant :

- la tension indiquée sur cette étiquette
- les couleurs conventionnelles

Appareil fil pilote classe II pour raccordement à une centrale de programmation (facultatif) : **Marron** : phase, **Bleu ou Gris** : neutre, **Noir** : fil pilote.

Si le câble d'alimentation est endommagé, il doit être remplacé par le fabricant, son service après vente ou une personne de qualification similaire afin d'éviter un danger.

Le câble souple monté d'origine est destiné à être relié au réseau par l'intermédiaire d'une boîte de connexion qui devra être placée derrière l'appareil, sans interposition d'une fiche prise de courant.

Dans une cuisine ou une salle de bains, la boîte de connexion sera placée au moins à 25 cm du sol.

➔ Règles d'installation

INSTRUCTIONS POUR LA FRANCE (EN APPLICATION DE LA NORME NFC 15.100)

Au delà des règles prescrites dans cette notice, l'installation doit être conforme à la norme NFC 15.100. et aux règles de l'art.

Cet appareil est de classe II.

Il est protégé contre les projections d'eau et peut être installé dans les volumes 2 et 3, sous réserve que les organes de régulation électrique ne puissent être touchés

par une personne utilisant la baignoire ou la douche.

Il ne doit pas être raccordé à une borne de terre.

Il est rappelé qu'un dispositif de coupure omnipolaire conformément à la norme NFC 15.100 est obligatoire. Dans une salle de bain ou de douche, veillez à protéger la ligne électrique par un dispositif différentiel haute sensibilité 30 mA.

Instructions pour les autres pays

L'installation doit être conforme aux normes en vigueur et aux règles de l'art du pays dans lequel il est mis en œuvre.

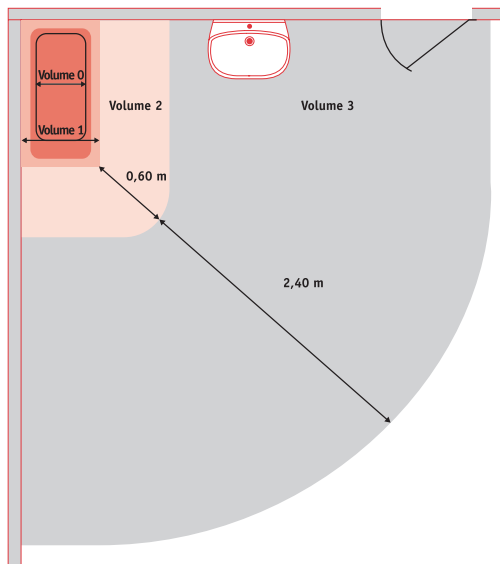
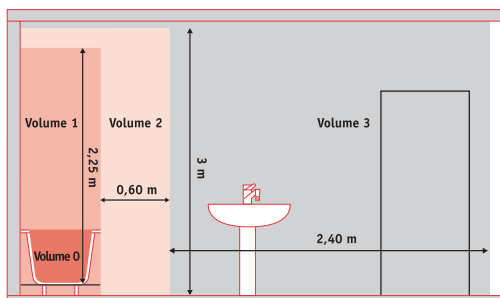

➔ Fonctionnement de la régulation électronique

ACCÈS AUX BOUTONS DE COMMANDE

Faire pivoter le volet vers l'arrière, le boîtier de commande se soulève légèrement et donne accès aux organes de commande.
(voir paragraphe "verrouillage")

- ➊ Bouton sélecteur de mode
- ➋ Bouton de réglage de la température
- ➌ Voyant indicateur d'état
- ➍ Capot de protection
- ➎ Rivet plastique
- ➏ Disque d'étalonnage
- ➐ Bouton d'adressage CPL

CHOIX DU MODE DE FONCTIONNEMENT

Tournez le sélecteur ➊ vers l'un des 5 modes de fonctionnement possibles.

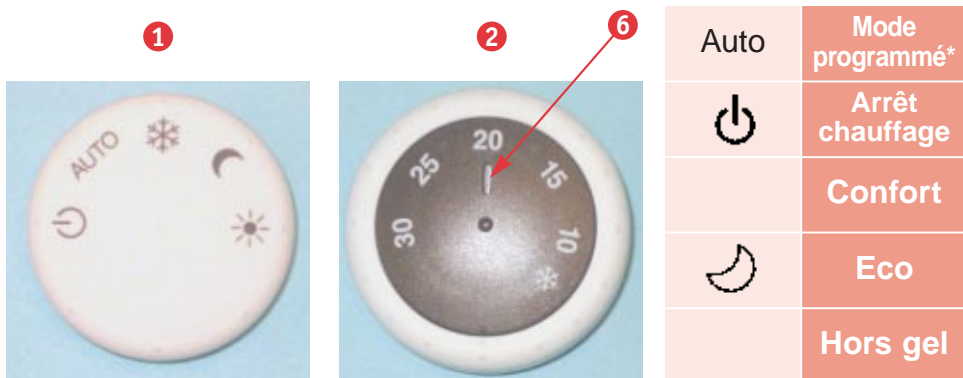



Position Arrêt chauffage

Le radiateur ne chauffe pas. Le voyant indicateur d'état **3** est éteint.

Position Confort

C'est le mode de fonctionnement normal de votre radiateur lorsque celui-ci n'est pas relié à une centrale de programmation.

Vous pouvez choisir le niveau de température de la pièce grâce au bouton de réglage **2**.

Réglage de la température:

- 1/ Tournez le bouton de réglage **2** en position 30 afin de mettre en chauffe votre radiateur. Le voyant d'état **3** s'allume en rouge.
- 2/ Lorsque la température ambiante souhaitée est obtenue, tournez le bouton **2** vers la gauche jusqu'au moment où le voyant d'état devient vert.
- 3/ Après quelques heures de fonctionnement, vous pouvez affiner le réglage de la température. En tournant vers la droite (dans le sens des aiguilles d'une montre) pour augmenter ou vers la gauche pour réduire. Vous obtiendrez ainsi le confort idéal.

Remarque : un ordre "Arrêt chauffage" ou "Hors gel" provenant d'une centrale de programmation est prioritaire par rapport à ce mode de fonctionnement.



Position Eco

C'est le mode de fonctionnement "Economique" destinée à la nuit, le réglage de température choisi en position confort est abaissé automatiquement d'environ 3.5°C.

Remarque : un ordre "Arrêt chauffage" ou "Hors gel" provenant d'une centrale de programmation est prioritaire par rapport à ce mode de fonctionnement.

Position Hors gel

Votre radiateur est réglé pour garantir une température minimum de 7°C dans votre pièce, cela vous permet d'éviter tout risque de gel.

Remarque : un ordre "Arrêt chauffage" provenant d'une centrale de programmation est prioritaire par rapport à ce mode de fonctionnement.



Position Mode programmé





A utiliser lorsque votre radiateur est piloté par :

- Un ensemble de programmation de type "courant porteur en ligne"*(CPL), voir page 9 paragraphe "ACCESSOIRES"
- Ou une centrale de programmation "Fil Pilote"*.

* Non fournis

En mode "Fil Pilote", vous pouvez régler suivant le tableau ci-après :

ORDRES DE FONCTIONNEMENT

| Ordres reçus | Signaux | Mode obtenu | Résultats obtenus |
|---|---|--------------------|---|
| Absence de courant | — | confort | La température obtenue est celle qui est réglée sur le thermostat |
| En alternance Absence de courant : 4'57" Phase 230 V : 3" |  | confort - 1°C | La température obtenue est celle qui est réglée sur le thermostat - 1°C |
| En alternance Absence de courant : 4'53" Phase 230 V : 7" |  | confort - 2°C | La température obtenue est celle qui est réglée sur le thermostat - 2°C |
| Alternance complète 230 V |  | Eco | Température économique abaissement d'environ - 3,5°C |
| Demi alternance négative - 115 V |  | Hors gel | Température hors gel d'environ 7° C Peut être utilisé pour le délestage |
| Demi alternance positive + 115 V |  | Arrêt chauffage | Arrêt instantané de l'appareil |

NOTA : vous pouvez utiliser l'ordre « Hors Gel » du thermostat électronique équipant votre appareil Acova pour effectuer le délestage (option possible avec certaines centrales de programmation). Lorsque l'on utilise la fonction programmation, il est indispensable, pour obtenir un confort optimum, de posséder des appareils de même technologie.

ATTENTION : si le fil pilote n'est pas raccordé, la sécurité impose de l'isoler. Il ne doit en aucun cas être raccordé à la terre.

Nota : Etalonnage

Afin de vous faciliter le réglage, le bouton thermostat est gradué en degré et équipé d'un disque d'étalonnage **6**

La position initiale de cette bague est définie pour que dans des conditions thermiques optimales les graduations correspondent effectivement à la température d'ambiance mesurée dans la pièce.

Cependant en fonction des conditions particulières de chaque installation et de chaque pièce : emplacement, puissance/volume, isolation..., il pourra apparaître un décalage entre l'indication et la température mesurée.

Le disque d'étalonnage **6** permet de corriger cet inconvénient.

PROCÉDURE D'ÉTALONNAGE

En usage normal, le bouton de réglage de température **2** et le disque d'étalonnage **6** tournent simultanément.

Phase 1 : Réglage de la température désirée.

Exemple : Lors de la première mise en route, vous avez réglé 20 et vous obtenez 18° C.



18°



Tournez légèrement le bouton de réglage de température **2** vers la droite (sens des aiguilles d'une montre, de quelques degrés, jusqu'à obtenir 20° C mesurés au thermomètre. Laissez chauffer



20°

Phase 2 : Etalonnage

Maintenez en position le bouton de réglage de température **2** et faites tourner le disque d'étalonnage central **6** de manière à ramener l'indication **20** en position. Pour cela, vous pouvez introduire un petit tournevis plat dans la fente située sous l'indication **20**.



Pour retrouver le réglage initial d'étalonnage :

Faites coïncider les 2 points sur le bouton de réglage de température **2**, avec le point du repère du réglage initial **6**.



Repère du réglage initial

LÉGENDE DES VOYANTS TÉMOINS :

Voyant d'indicateur d'état **3**

- ⇒ Voyant éteint : votre appareil est en position arrêt chauffage.
- ⇒ Voyant allumé vert : le radiateur est en service, la température désirée est atteinte.
- ⇒ Voyant allumé rouge : le radiateur est en service, la température désirée n'est pas atteinte.
- ⇒ Voyant clignotant rouge : signale un défaut sur votre appareil.
- ⇒ Voyant clignotant vert : uniquement lorsque vous programmez votre appareil sur une centrale de programmation CPL (voir la notice de la cassette interface CPL en option), appuyer 30 secondes sur le bouton d'adressage **7**, bouton de mode en position arrêt chauffage, pour déprogrammer cette fonction.

CAPOT DE PROTECTION

Votre radiateur est équipé d'un capot transparent **4** qui protège les commandes.

VERROUILLAGE DU CAPOT

Certaines utilisations particulières nécessitent de pouvoir interdire la modification des réglages. Le verrouillage du capot est possible grâce aux rivets plastiques **5** fournis.

Le boîtier étant en position rentrée (capot fermé) insérer les rivets dans les trous **8**, ces rivets empêchent de passer le boîtier en position sortie et donc d'ouvrir le volet.

OUIES D'AÉRATION **9**

Attention : pour un fonctionnement normal, il est indispensable de veiller à ce que les ouïes d'aération situées sous le boîtier positionné à l'arrière de l'appareil ne soient jamais obturées (par accumulation de poussière). Si c'est le cas, il est impératif de les nettoyer soigneusement à l'aide d'une brosse.



ACCESSOIRES :

Votre appareil peut être commandé à distance par une centrale de programmation **CPL** (courant porteur en ligne) au standard **X2D**. Nous vous conseillons la référence **ACOVA Pr'mium Box** (HP-101). Pour cela, il est nécessaire d'intégrer la cassette interface courant porteur en ligne **ACOVA Pr'mium Insert** (HP-102) en lieu et place du couvercle **10**.

Vous pourrez grâce à cet ensemble de programmation commander l'allure de vos radiateurs sur 3 zones différentes sans ajouter de câbles supplémentaires à votre installation.

➔ Pour connaître et profiter au mieux de votre radiateur Acova

Cet appareil électrique à fluide hydractif est livré prêt à l'emploi. Il est bouchonné et rempli en usine d'une huile minérale thermique haute performance. **Ce fluide, spécialement élaboré pour cet usage, est inaltérable et ne nécessite aucun entretien particulier.**

Cet appareil de chauffage est rempli d'une quantité précise d'huile spéciale. Les réparations nécessitant l'ouverture du réservoir d'huile ne doivent être effectuées que par le fabricant ou son service après-vente qui normalement doit être contacté en cas de fuite d'huile.

Lorsque l'appareil de chauffage est mis au rebut, respecter les réglementations concernant l'élimination de l'huile.

Dès la mise en chauffe de l'appareil, vous constaterez des phénomènes différents de ceux générés par un chauffage électrique conventionnel :

- La résistance électrique réchauffe le fluide qui se met progressivement et de façon naturelle en circulation à l'intérieur du radiateur.
- Les propriétés d'inertie du fluide font que la température de surface du radiateur n'atteint un niveau optimal qu'au bout de 10mn au minimum, ceci suivant les modèles et la température d'ambiance de la pièce lors de la mise en chauffe de l'appareil.
- C'est cette inertie qui à l'inverse garantit la constance et la durée de la chaleur émise, même lorsque la résistance n'est plus alimentée.
- Votre radiateur est constitué d'une large surface de chauffe, ce qui permet de façon auto-réglée l'adaptation de la quantité de chaleur émise aux besoins. Il est donc normal qu'en intersaison, lors d'un fonctionnement modéré de l'appareil, les écarts de température de surface du radiateur soient plus perceptibles.

➔ Conseils d'entretien

Avant toute opération d'entretien, prenez soin d'arrêter l'appareil.

Le choix des meilleurs matériaux et la qualité du double traitement de surface protègent votre radiateur Acova de la corrosion et des chocs .

Pour garantir par un entretien simple la longévité de votre appareil, nous vous recommandons de suivre les conseils suivants :

- Pour l'entretien des parois extérieures du radiateur, ne pas utiliser de produit abrasif ou corrosif, utilisez de préférence de l'eau savonneuse tiède.
- Pour le corps du boîtier de régulation, utilisez un chiffon sec (sans solvant).
- Entretien des ouies d'aération, voir page 9.

En cas de vidange d'un modèle tout électrique, le fluide doit obligatoirement être déposé chez un collecteur d'huile usagée.

➔ Vérifications en cas de non fonctionnement ou d'anomalies

En cas de non-fonctionnement de votre appareil, vous pouvez procéder vous-même aux vérifications suivantes, en vous assurant que :

- Votre radiateur est convenablement connecté et alimenté (voir page 2 de la notice).
- L'interrupteur est bien en position marche, voyant allumé (voir page 4 de la notice).
- La position du thermostat commande bien la mise en chauffe du radiateur (voir page 4 de la notice).

Si votre radiateur est relié à un appareil « maître », une horloge ou une centrale de programmation, veuillez vous reporter à la notice du constructeur.

➔ SAV (service après vente)

En cas de non fonctionnement ou besoin de pièces détachées, contactez votre installateur ou votre revendeur.

Au préalable, pour permettre la bonne compréhension et un traitement rapide du problème, assurez vous d'avoir bien relevé :

- Les éléments figurant sur l'étiquette signalétique de l'appareil.
- La référence commerciale Acova figurant sur votre facture d'achat datée.

➔ Garantie

(VOIR CONDITIONS GÉNÉRALES DE VENTE ACOVA DANS LE PAYS CONCERNÉ)

Votre radiateur est conforme à la directive 89/336/CEE modifiée par la 92/31/CEE relative à la limitation des perturbations radioélectriques et aux normes européennes EN 60.335.1 / 60.335. 2.30

“ Les radiateurs et sèche-serviettes doivent être utilisés conformément à l'usage auxquels ils sont destinés et non comme console, chaise, jeu, échelle... ”

“ Les radiateurs et sèche-serviettes doivent être utilisés conformément à la notice d'utilisation et d'entretien fournie avec les appareils ”

“ Les précautions normales de la vie domestique doivent être prises pour éviter tout dommage aux personnes et notamment celle relative à la surveillance d'âge ”.

Mise en garde pour l'utilisation des appareils chromés.

“ Il est conseillé de ne pas s'appuyer sur la façade de l'appareil lorsque celui-ci est en fonctionnement afin d'éviter tout risque de brûlures, notamment sur les finitions chromées.

➔ Réglementation environnementale

ROHS : Conforme à la directive 2002/95/CE

DEEE : Conforme à la directive 2002/96/CE



Traitement des appareils électriques et électroniques en fin de vie.

Ce symbole indique que ce produit ne doit pas être traité avec les déchets ménagers. Il doit être remis à un point de collecte approprié qui se chargera de son recyclage. En s'assurant que ce produit est bien mis au rebus de manière appropriée, vous aiderez à prévenir les conséquences négatives potentielles pour l'environnement et la santé humaine.